

## BOMBAS CENTRÍFUGAS AUTOCEBANTES

### SERIE: A (motor combustión interna diesel)

#### ELEMENTOS ESTÁNDAR

**CARCASA:**

Fundición gris.

**IMPULSOR:**

Fundición gris.

**DIFUSOR:**

Fundición gris.

**SELLO:**

Mecánico, carbón/cerámica lubricado por el mismo líquido.

**MOTOR:**

Diesel de cuatro tiempos, 3000 RPM de 1 a 3 cilindros con arranque manual o eléctrico.

#### APLICACIONES:

Abastecimiento de agua en general, achique de zanjas y tanquillas, bombeo de agua para riego, desagüe de terrenos inundados, llenado de piscinas.

**NOTA:**

En caso de requerir elementos en otros materiales y condiciones de uso especiales comuníquese con el fabricante.

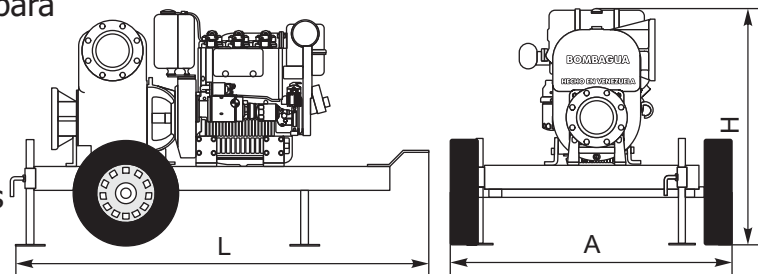

#### TABLA DE ESPECIFICACIONES TÉCNICAS

MODELO	HP	Ø SUCCIÓN	Ø DESCARGA	Ø SÓLIDOS (mm)	PESO kg.	DIMENSIONES (mm)		
						L	A	H
*A-203	5	2"	2"	6,7	65	600	370	460
*A-302	5	3"	3"	8	65	640	370	460
A-203	7.5	2"	2"	6,7	110	1050	500	650
A-302	7.5	3"	3"	8	110	1050	500	650
A-401	10	4"	4"	8	180	1000	500	650
A-402	30	4"	4"	11	260	1390	825	940
A-601	30	6"	6"	11	355	2100	1300	995
A-601	40	6"	6"	11	415	2100	1300	1100

\* Este modelo no dispone del trailer

## BOMBAS CENTRÍFUGAS AUTOCEBANTES SERIE: A (motor combustión interna diesel)

### CURVAS CARACTERÍSTICAS

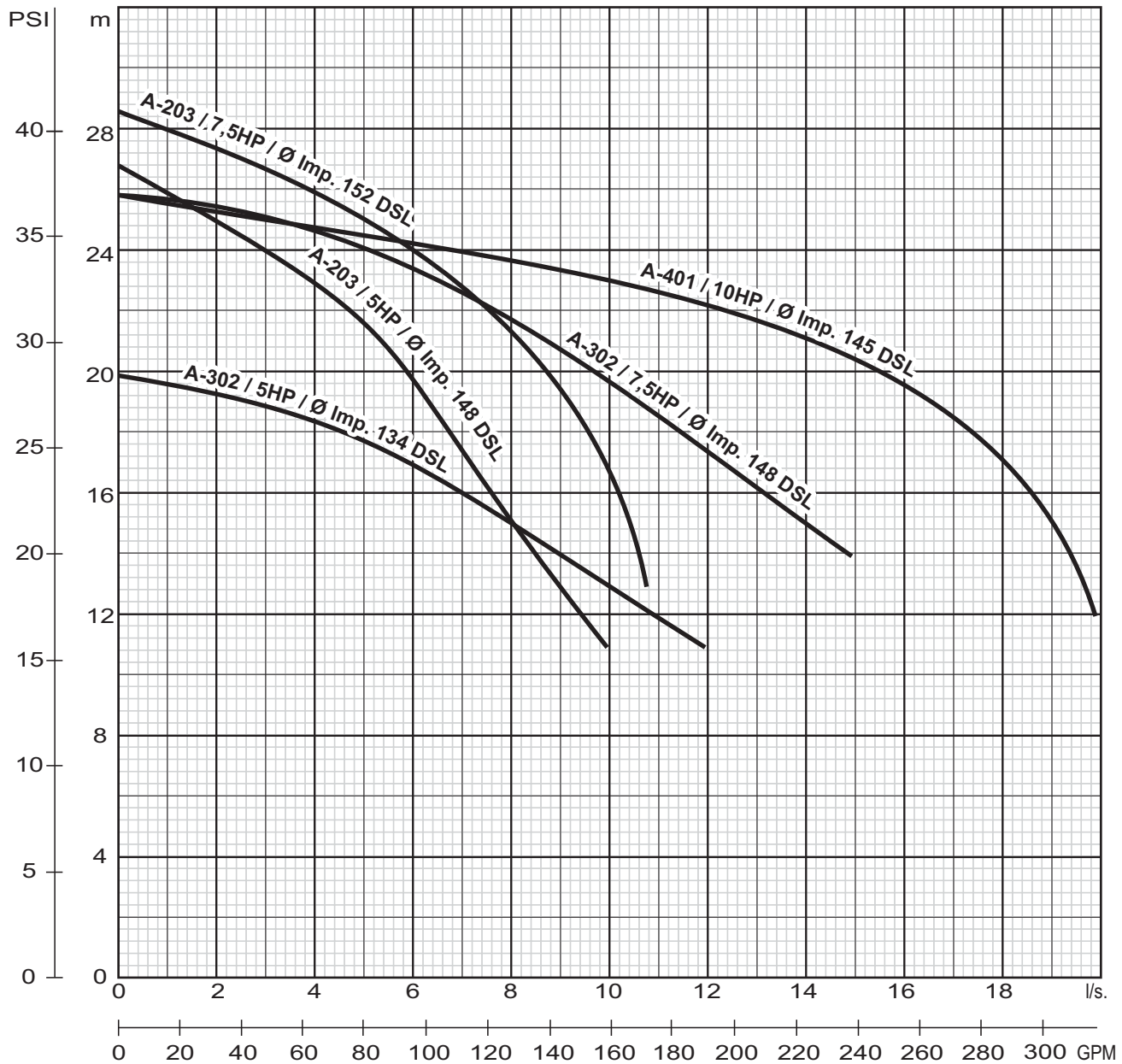

## BOMBAS CENTRÍFUGAS AUTOCEBANTES SERIE: A (motor combustión interna diesel)

### CURVAS CARACTERÍSTICAS

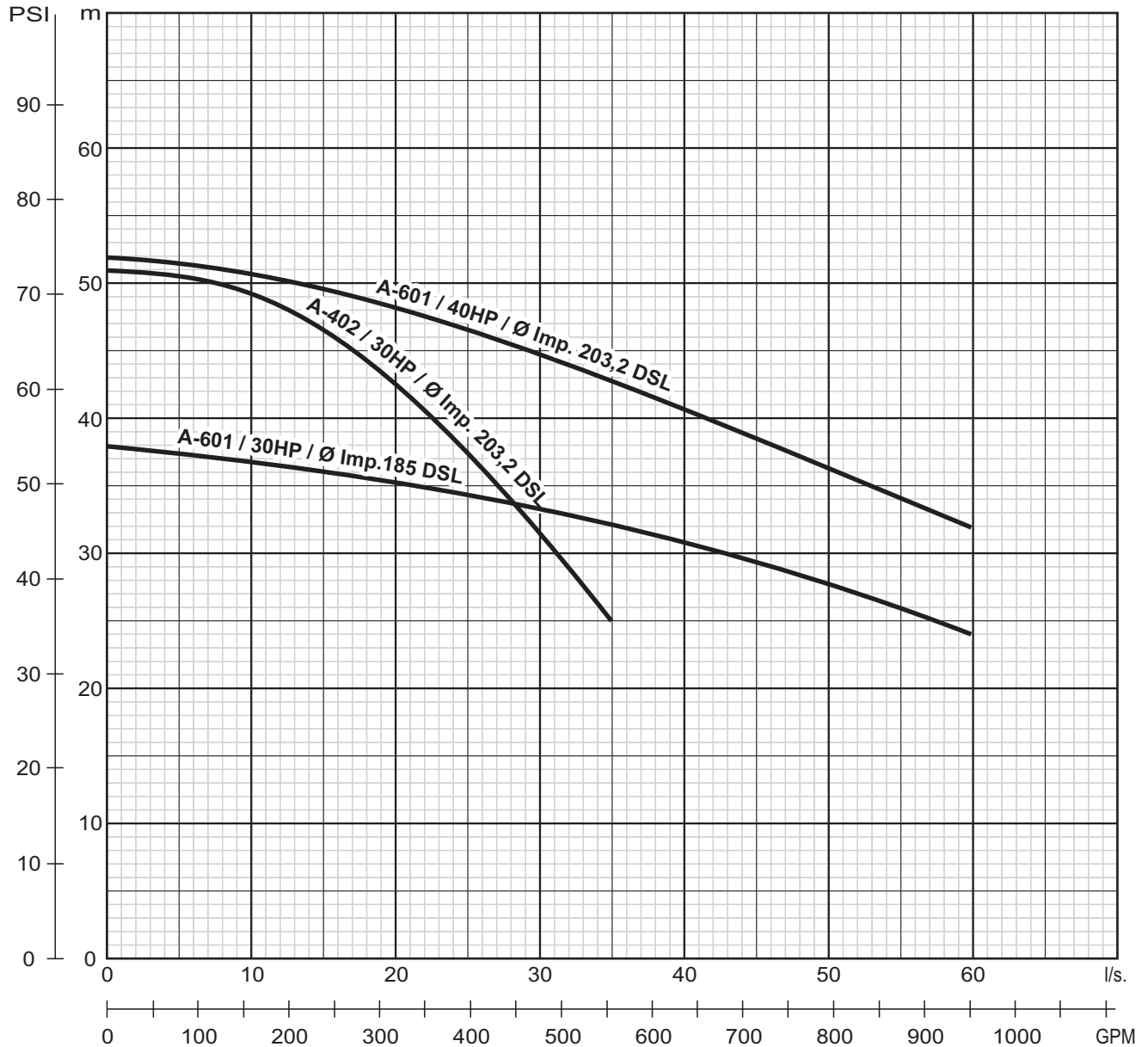

## BOMBAS CENTRÍFUGAS AUTOCEBANTES MODELO: A-203 / 5HP / Ø Imp. 148 DSL

### CURVAS CARACTERÍSTICAS

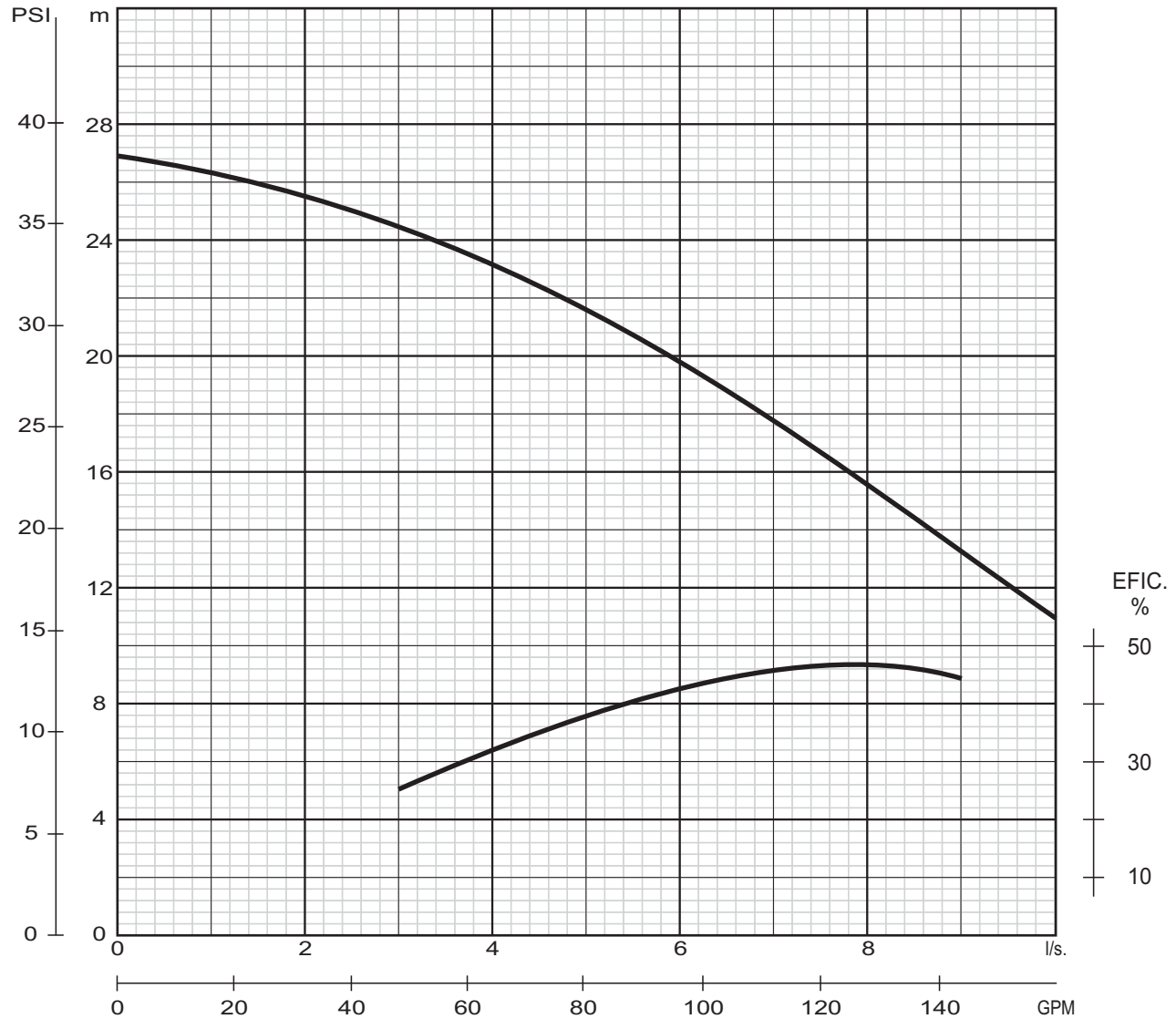

**Nota:** Este modelo no dispone del trailer

## BOMBAS CENTRÍFUGAS AUTOCEBANTES

### MODELO: A-302 / 5HP / Ø Imp. 134 DSL

#### CURVAS CARACTERÍSTICAS

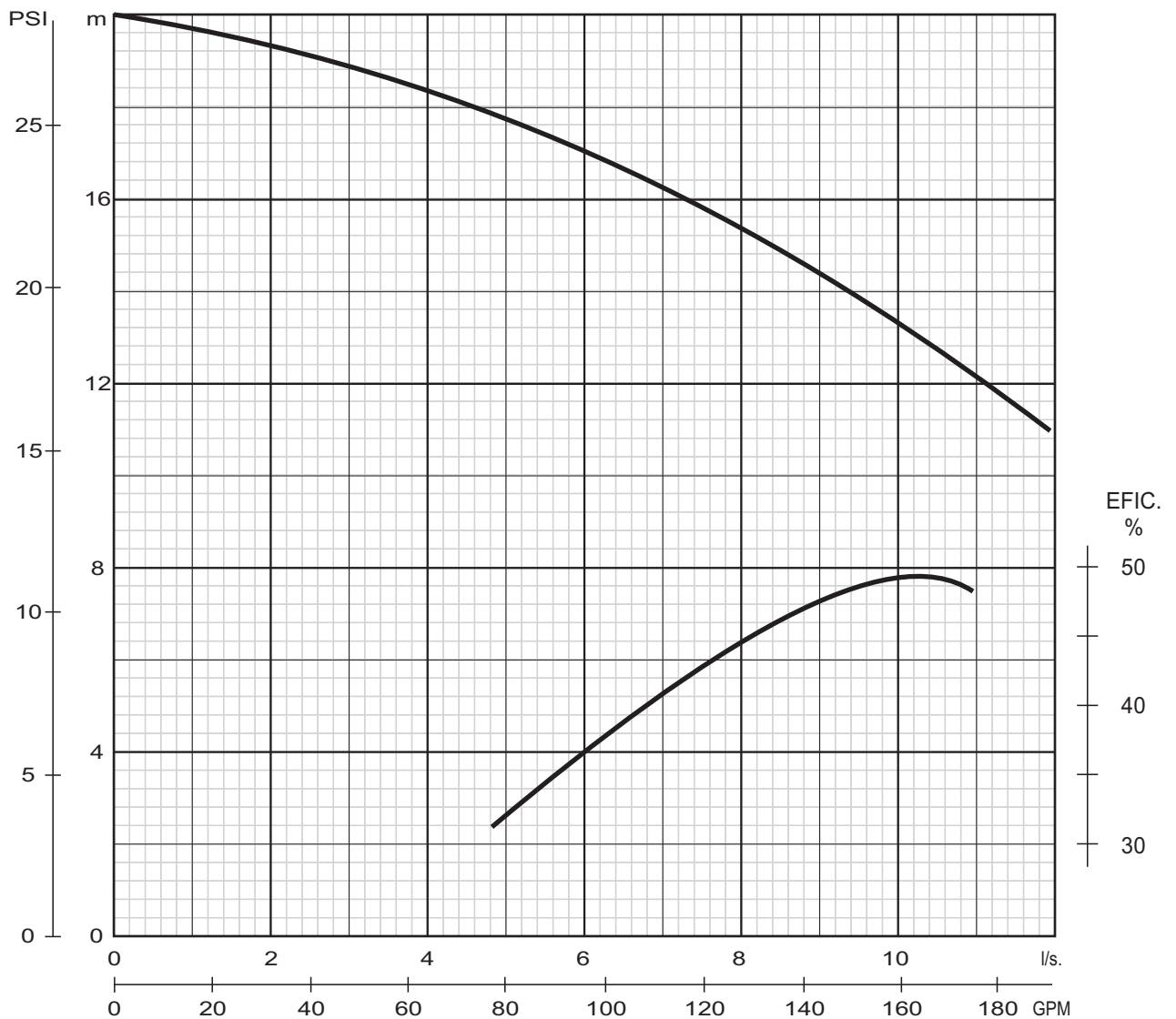

**Nota:** Este modelo no dispone del trailer

## BOMBAS CENTRÍFUGAS AUTOCEBANTES

### MODELO: A-203 / 7,5HP / Ø Imp. 152 DSL

#### CURVAS CARACTERÍSTICAS

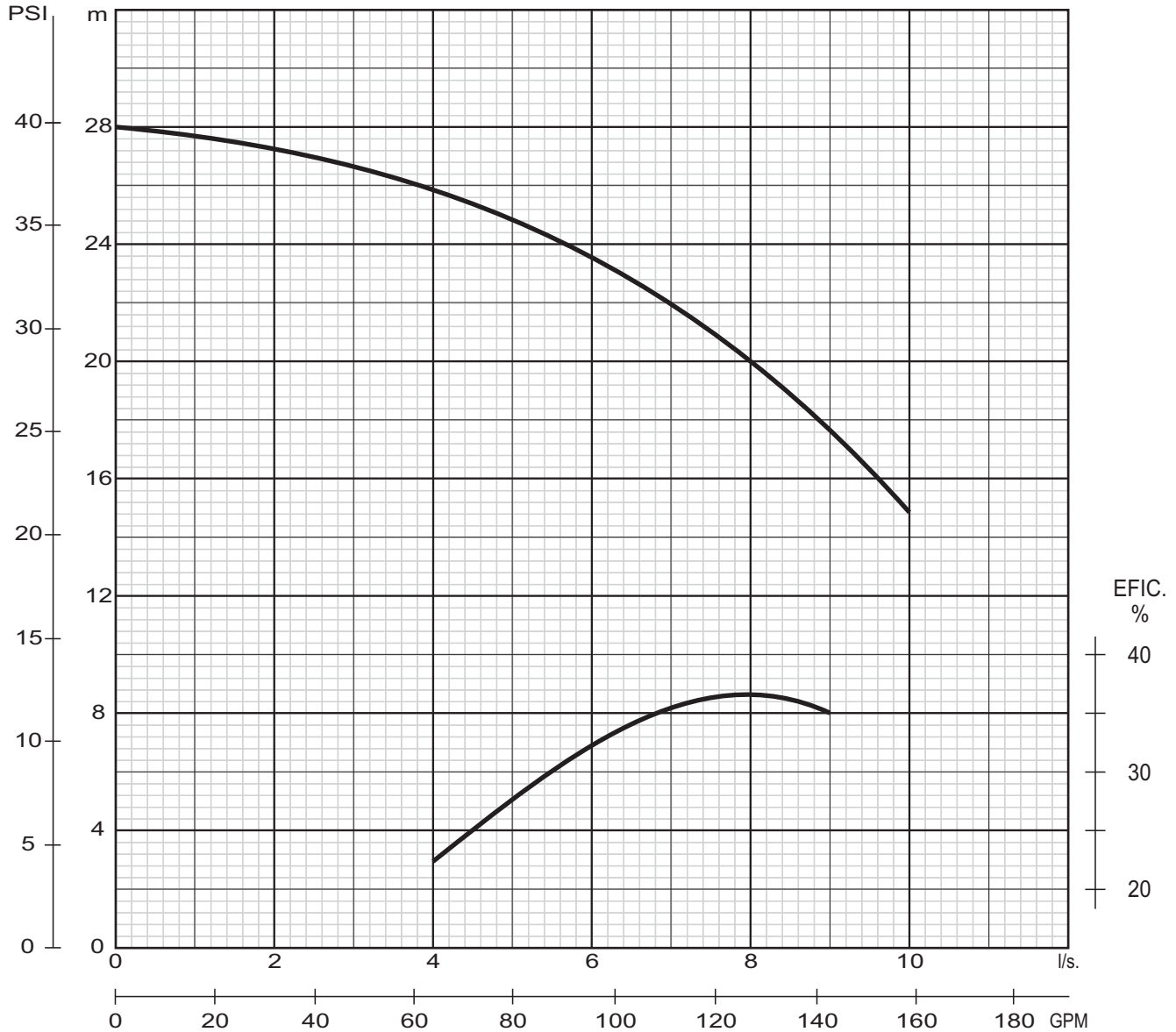

## BOMBAS CENTRÍFUGAS AUTOCEBANTES

### MODELO: A-302 / 7,5HP / Ø Imp. 148 DSL

#### CURVAS CARACTERÍSTICAS

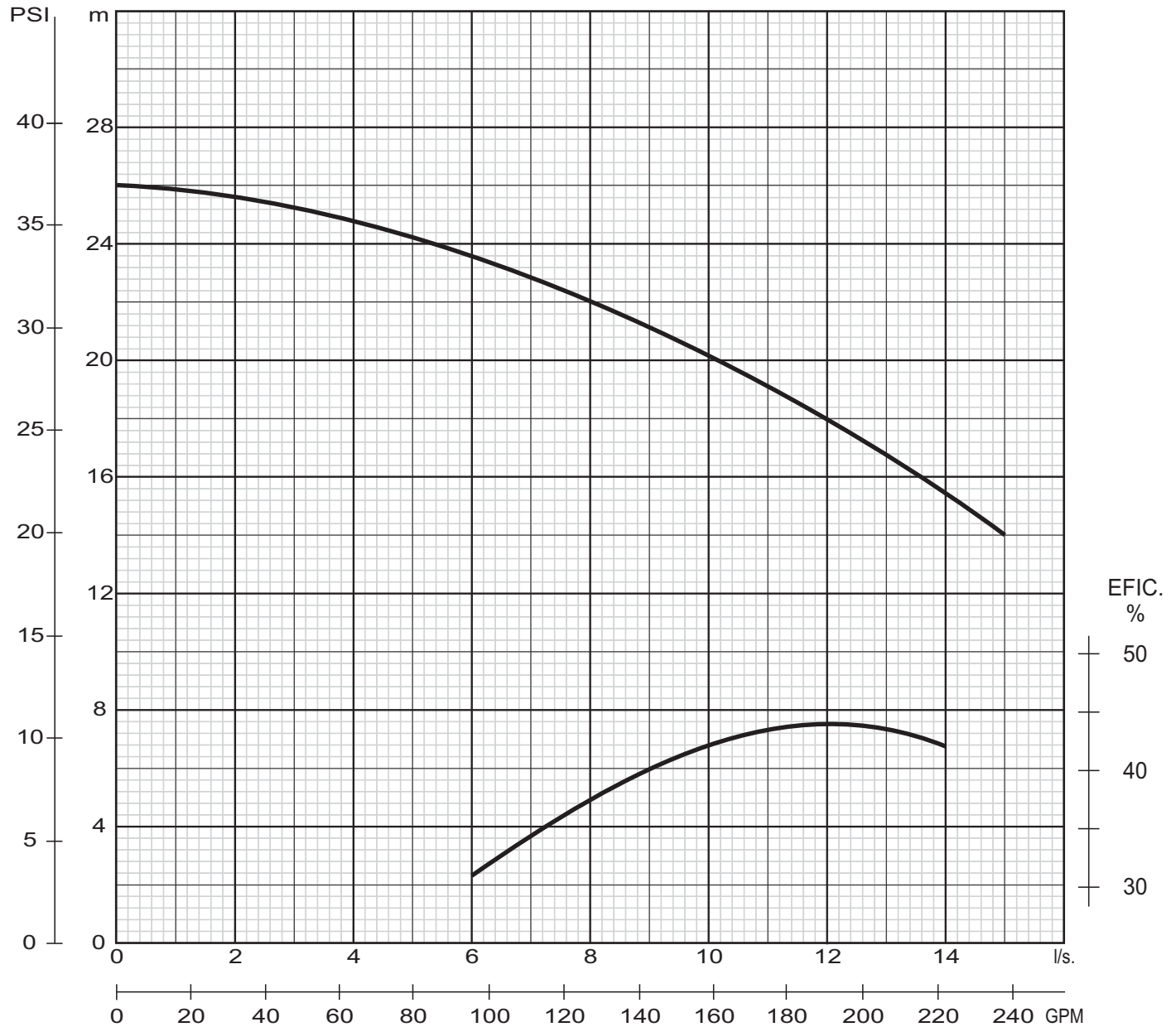

## BOMBAS CENTRÍFUGAS AUTOCEBANTES

### MODELO: A-401 / 10HP / Ø Imp. 145 DSL

#### CURVAS CARACTERÍSTICAS

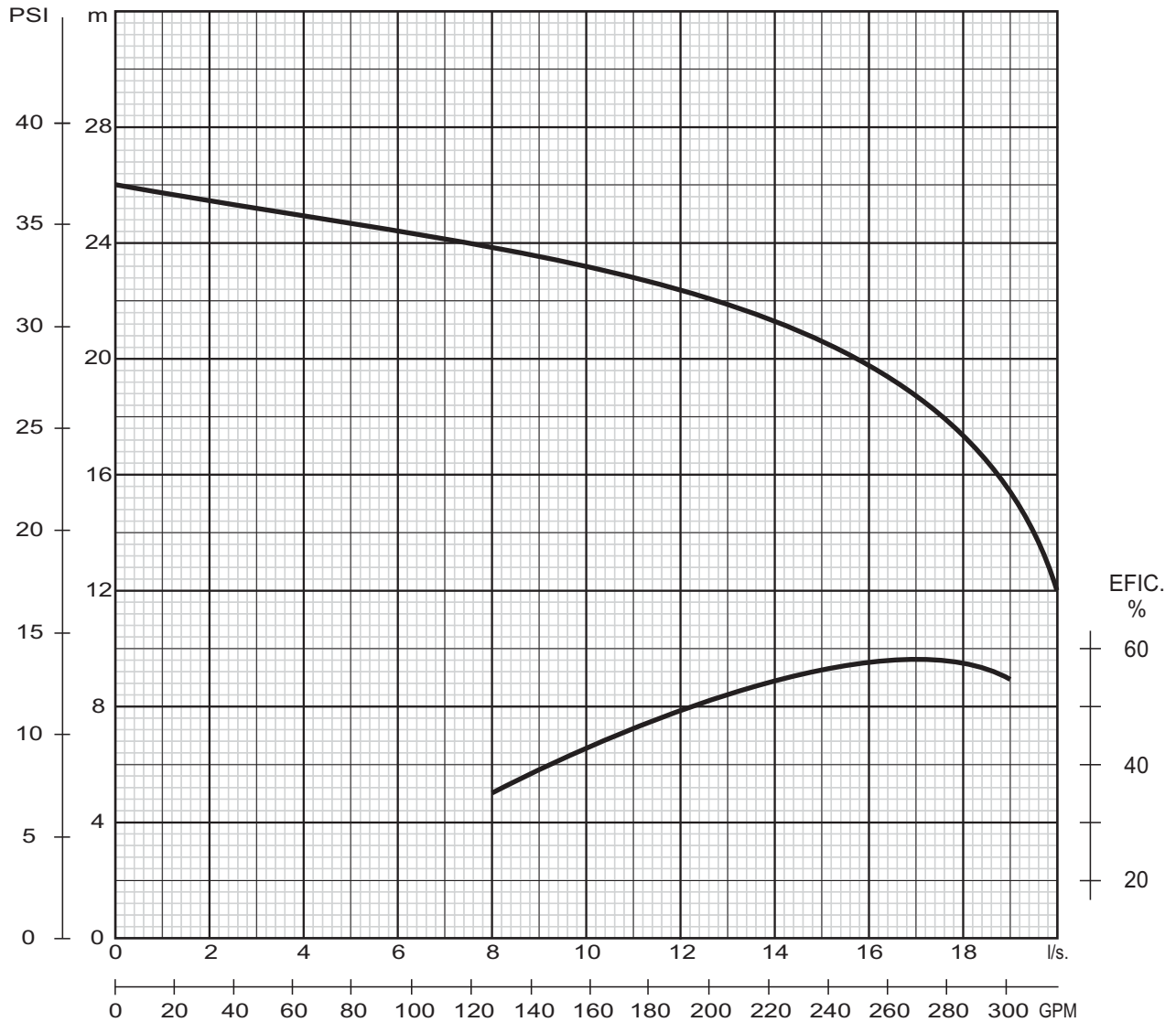

## BOMBAS CENTRÍFUGAS AUTOCEBANTES

### MODELO: A-402 / 30HP / Ø Imp. 203,2 DSL

#### CURVAS CARACTERÍSTICAS

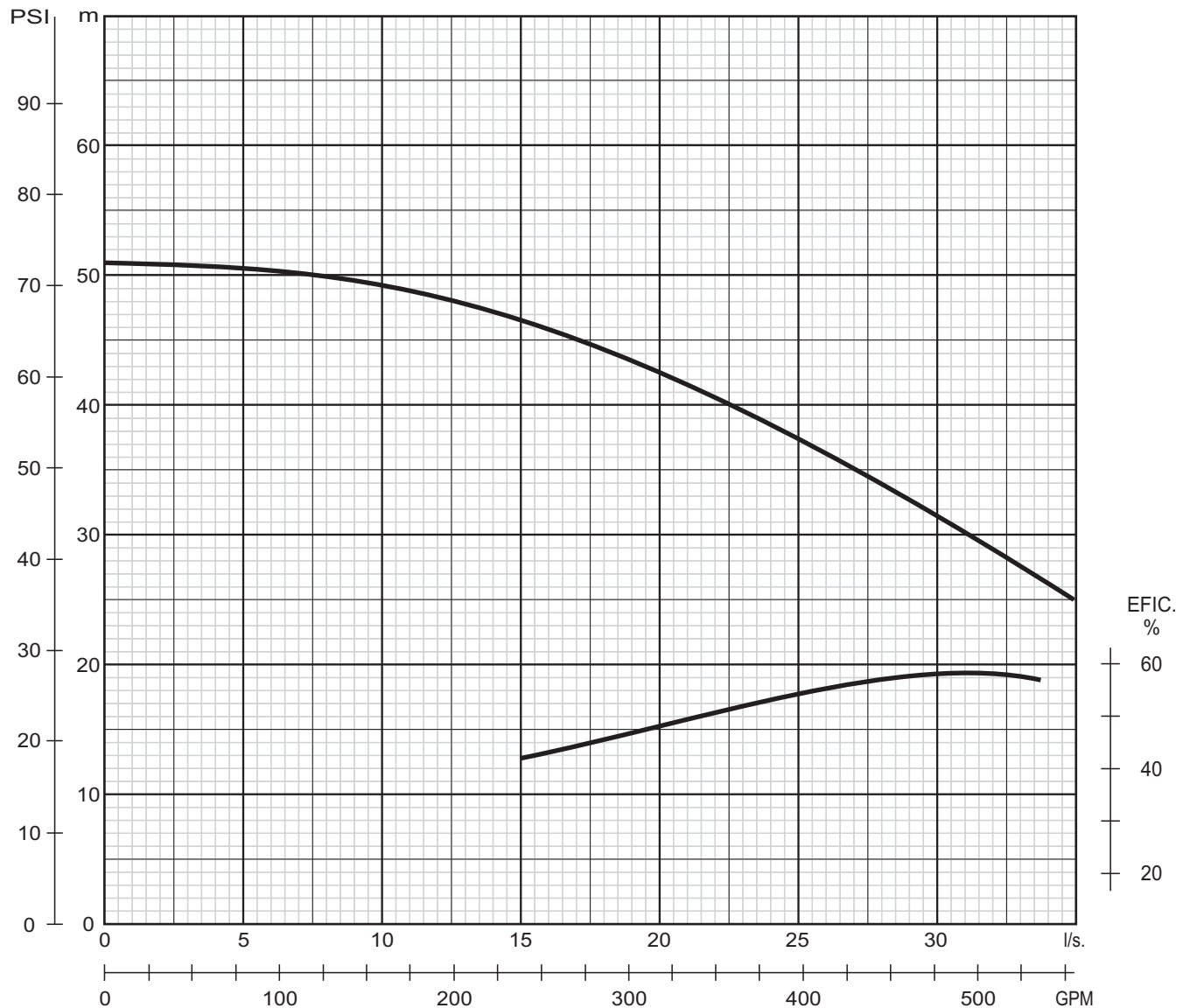

## BOMBAS CENTRÍFUGAS AUTOCEBANTES

### MODELO: A-601 / 30HP / Ø Imp. 185 DSL

#### CURVAS CARACTERÍSTICAS

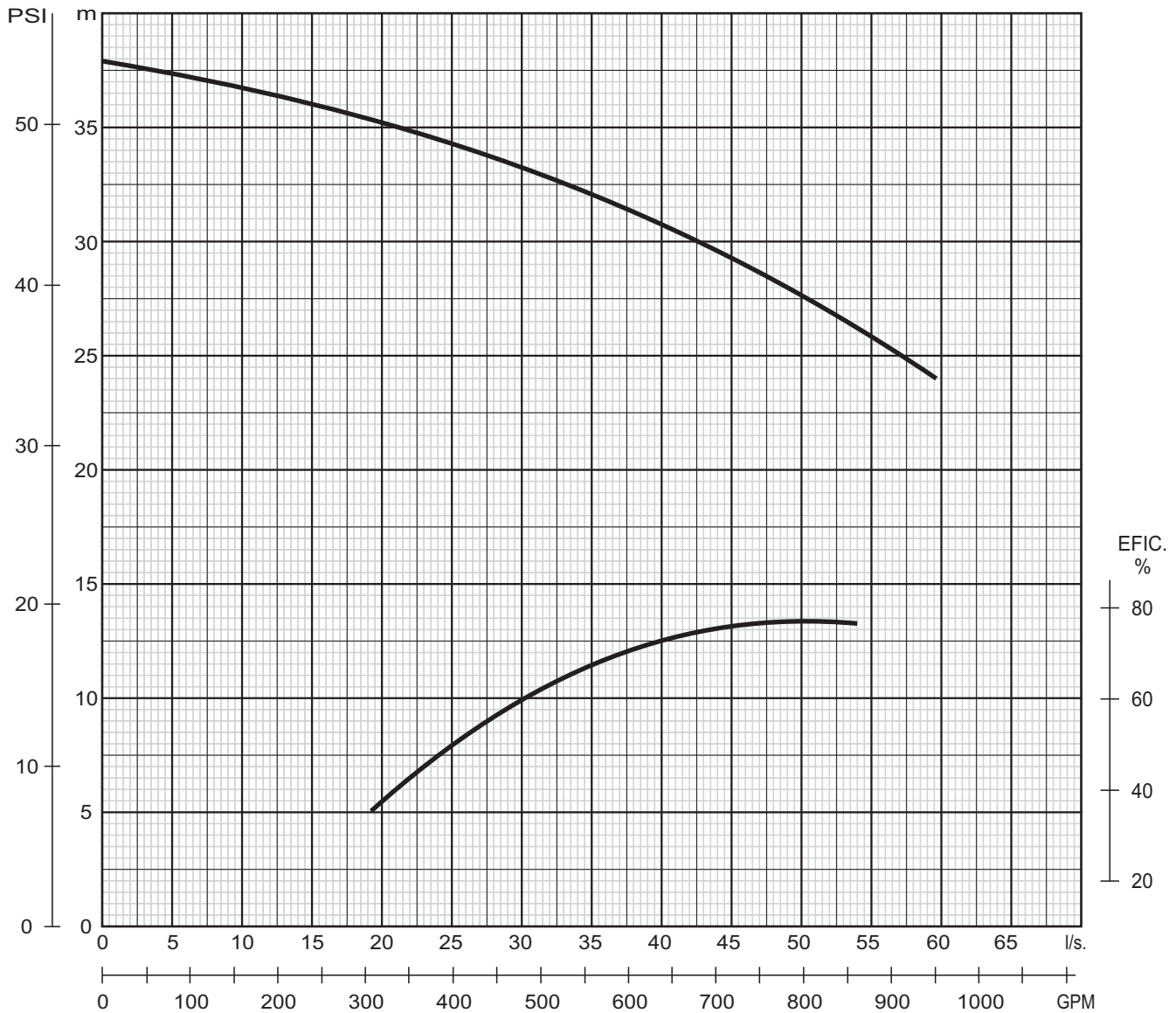

**BOMBAS CENTRÍFUGAS AUTOCEBANTES**  
**MODELO: A-601 / 40HP / Ø Imp. 203,2 DSL**

**CURVAS CARACTERÍSTICAS**

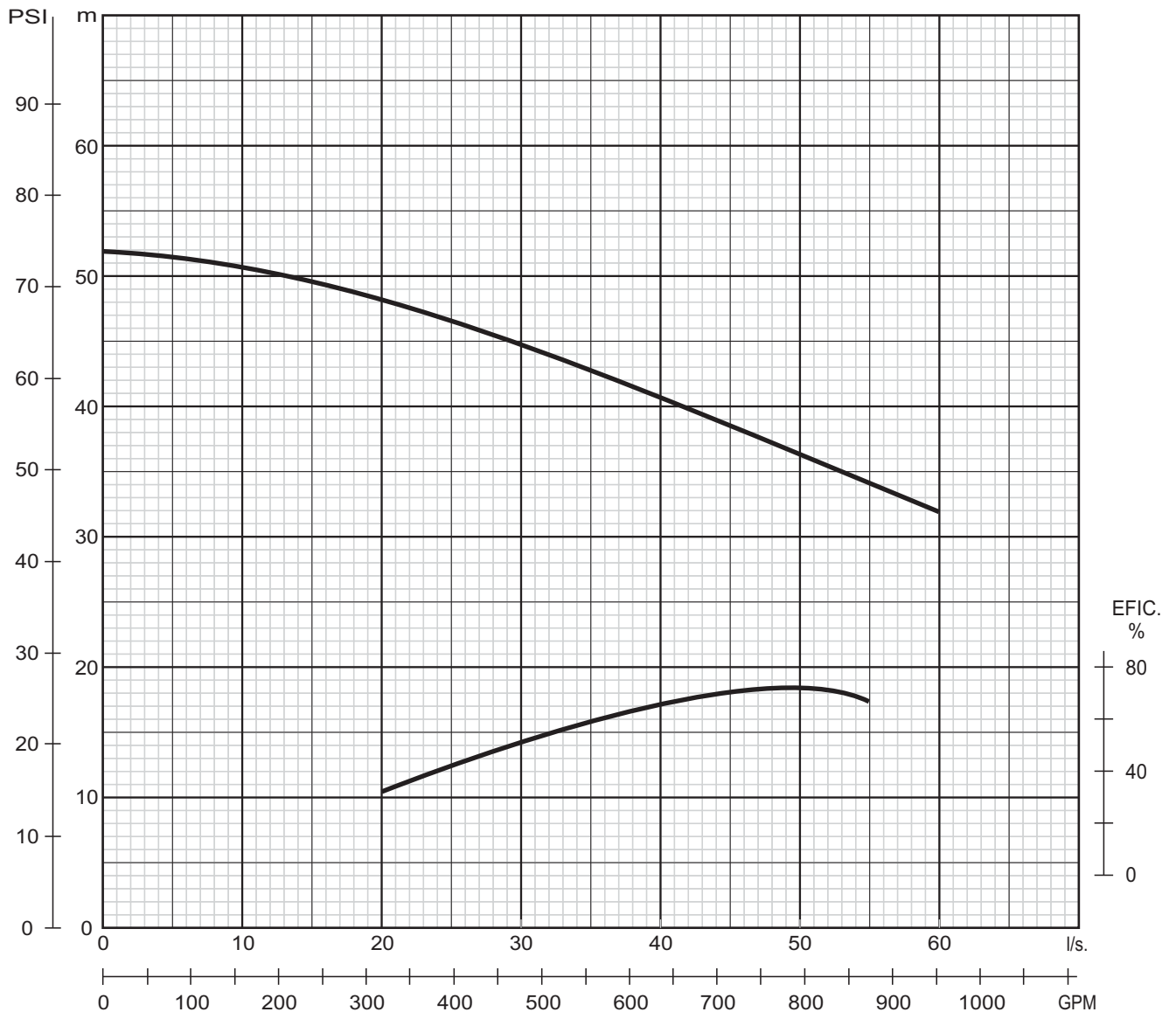

## BOMBAS AUTOCEBANTES SERIE: DIESEL

### DIAGRAMA DE PARTES

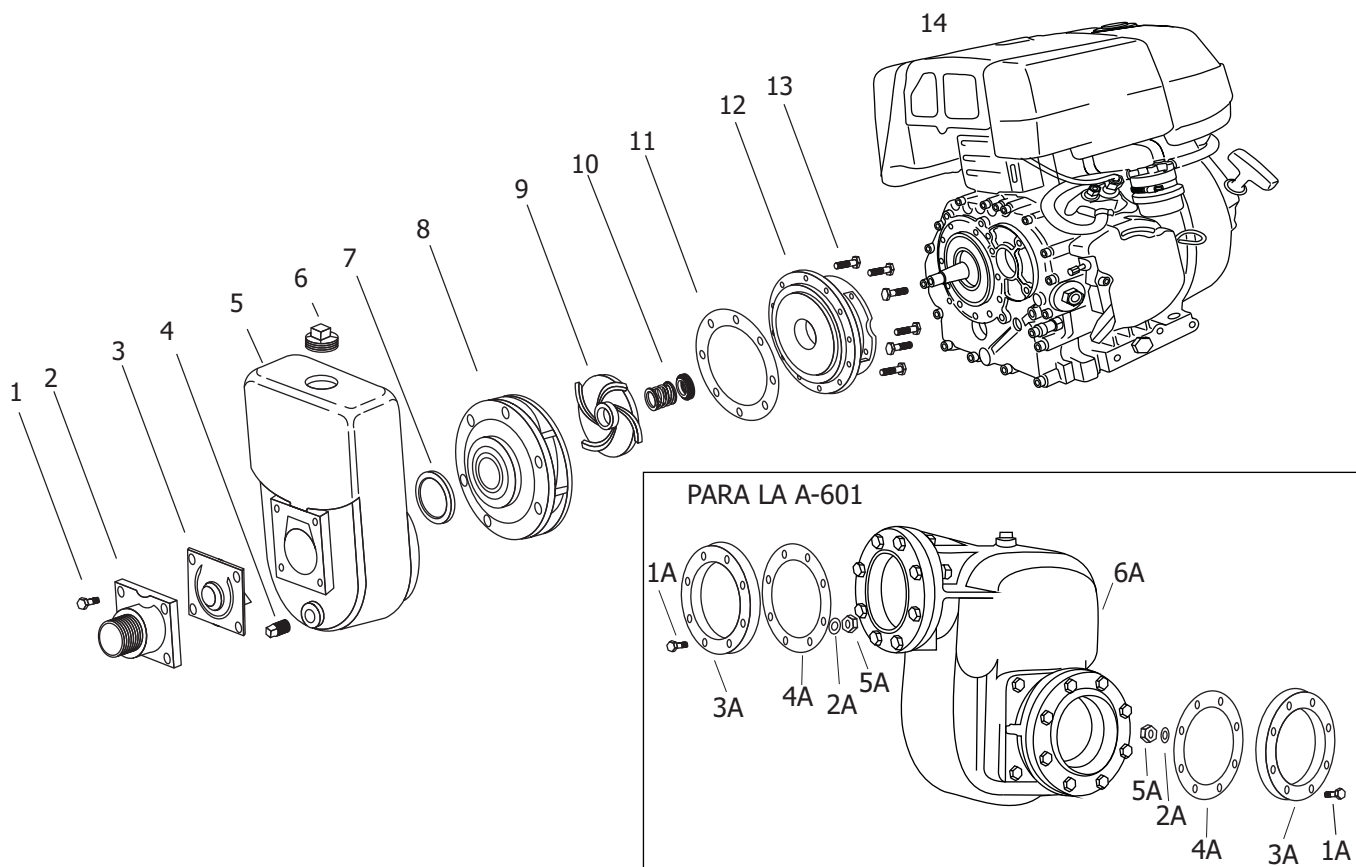

TABLA DE DESCRIPCIÓN

**NOTA:**

- La ilustración cubre los modelos de bombas de ésta línea.
- La tabla anexa indica el nombre de cada una de las partes.
- Cuando necesite reemplazar alguna parte localícela por el dibujo y solicítelo por el número de código correspondiente.

Nº	DESCRIPCIÓN	Nº	DESCRIPCIÓN
1	TORNILLO HEXAGONAL	13	TORNILLO HEXAGONAL
2	SUCCIÓN	14	MOTOR DIESEL
3	VÁLVULA SUCCIÓN	1A	TORNILLO HEXAGONAL
4	TAPÓN GALVANIZADO	2A	ARANDELA DE PRESIÓN
5	CARCASA	3A	BRIDA DESCARGA
6	TAPÓN GALVANIZADO	4A	EMPACADURA BRIDA
7	EMPACADURA DIFUSOR	5A	TUERCA HEXAGONAL
8	DIFUSOR	6A	CARCASA A-601
9	IMPULSOR		
10	SELLO MECÁNICO		
11	EMPACADURA BRIDA		
12	BRIDA		