

**BOMBAS CENTRIFUGAS PARA PISCINA**  
**SERIE: FCP**



**CARACTERÍSTICAS:**

Bomba centrífuga de alta eficiencia y funcionamiento silencioso, diseñada para tener larga vida en el filtrado de agua de piscinas. Compatible con todo sistema de limpieza/filtrado.

Trampa de pelo incorporada con tapa de policarbonato transparente, permitiendo visibilidad interior y oportuno mantenimiento del pre-filtro.

Ideal para piscinas de hasta 120 m<sup>2</sup>.

**MATERIALES:**

Cuerpo y difusor de la bomba en polipropileno reforzados con fibra de vidrio.

Impulsor y soporte sello en PPO.

Eje motor en acero inoxidable AISI-420.

Sello mecánico de carbón-cerámica.

Carcasa motor en aluminio L-2521.

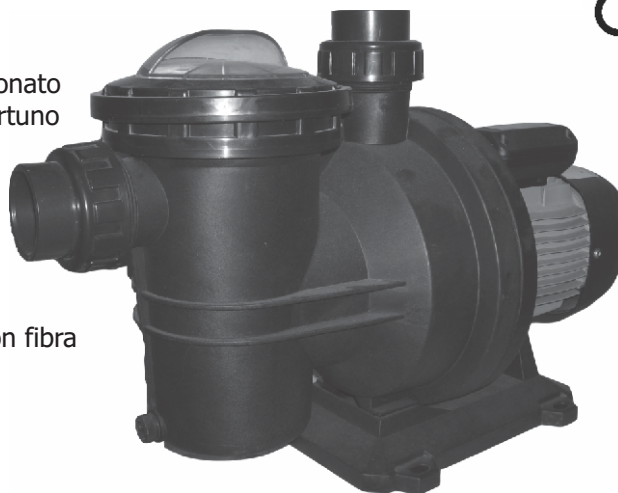

**MOTOR:**

Asíncrono, dos polos. [60Hz; 3.450RPM]

Protección IP 55.

Aislamiento Clase F.

Servicio Continuo.

Protección térmica incorporada.

*Adaptadores para tubería PVC*



*Adaptador de succión y descarga incluidos en todos los modelos*

MODELO	HP	Voltaje Motor [V]	Amp. Carga Max. [A]	Ø Succ./Desc.
FCP-550S	0,75	1x110 V	8,4	2" x 2"
FCP-750S	1	1x110/220 V	11,4/5,7	2" x 2"

	[l/s]	0	1	2	3	4	5
Q [GPM]		0	15,9	31,7	47,6	63,4	79,3
H[m.c.a.]		15,2	15,0	14,4	12,2	8,6	
		17,0	16,6	16,2	14,6	11,2	7,0

**BOMBAS CENTRIFUGAS PARA PISCINA**  
**SERIE: FCP**

**CURVAS CARACTERÍSTICAS**

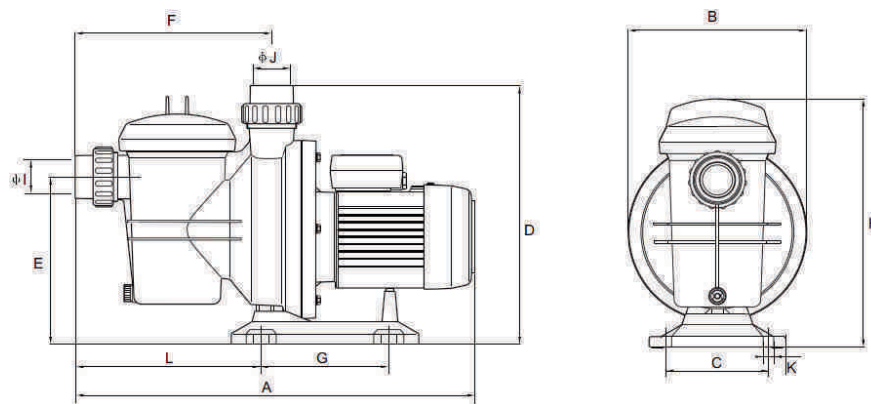
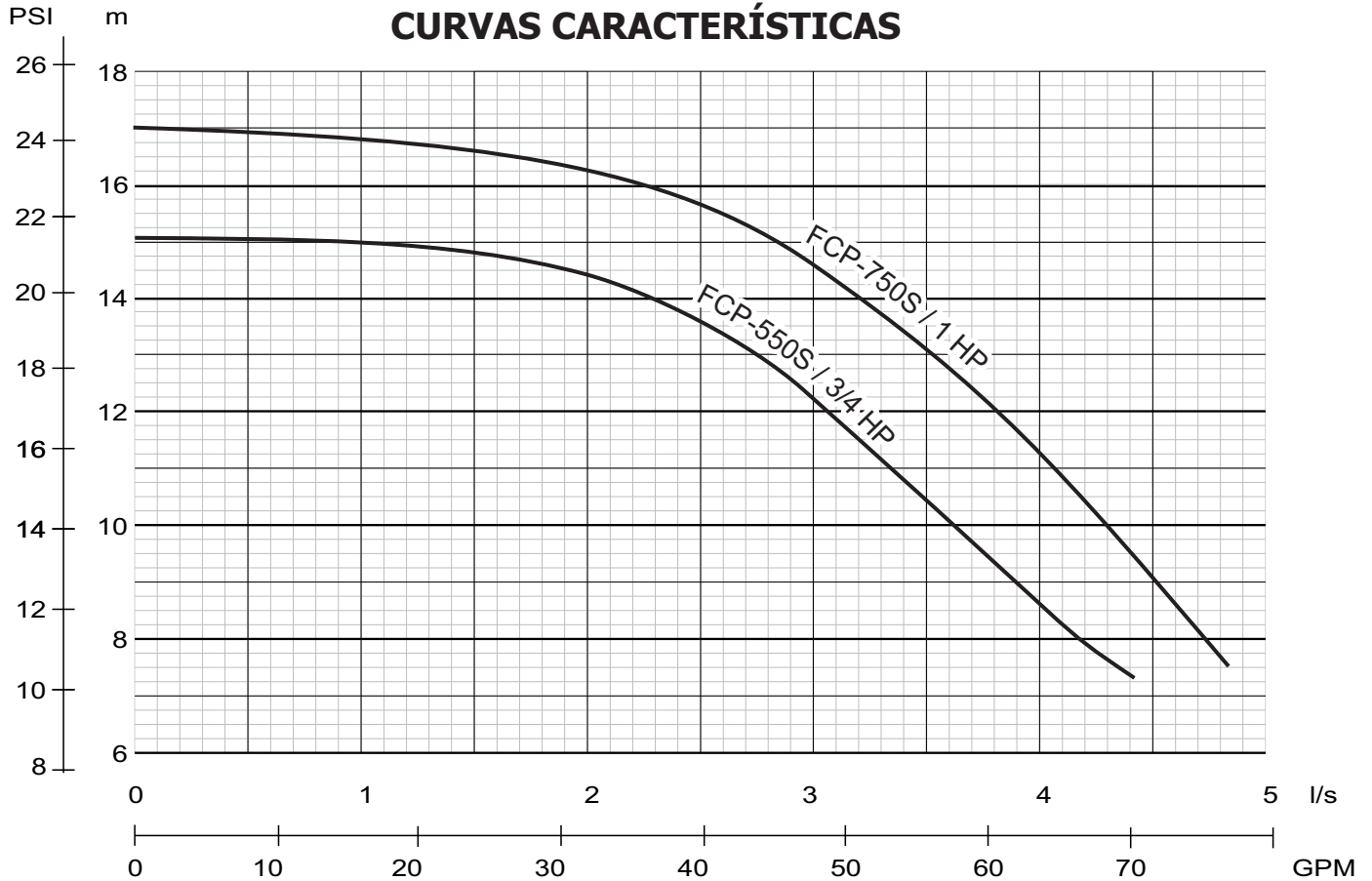

MODELO	A [mm]	B [mm]	C [mm]	D [mm]	E [mm]	F [mm]	G [mm]	H [mm]	L [mm]	J [mm]	I [mm]	K [mm]	PESO [Kg]
FCP-550S	550	238	160	345	225	262	170	330	205	Ø50	Ø50	4-Ø10	9,3
FCP-750S	550	238	160	345	225	262	170	330	205	Ø50	Ø50	4-Ø10	10,4